

Міністерство освіти і науки України
Відокремлений структурний підрозділ
«Чернігівський фаховий коледж інженерії та дизайну
Київського національного університету технологій та дизайну»

**ОСВІТНЬО-ПРОФЕСІЙНА ПРОГРАМА
БУХГАЛТЕРСЬКИЙ ОБЛІК
фахової передвищої освіти**

Галузь знань
Спеціальність
Кваліфікація

07 Управління та адміністрування
071 Облік і оподаткування
Фаховий молодший бакалавр з бухгалтерського
обліку

ЗАТВЕРДЖЕНО

Педагогічною радою

(протокол від 20.04.2022 №6)

Освітньо-професійна програма
вводиться в дію з 01.09.2022

Директор ВСП «ЧФКІД КНУТД»

Олексій ГАЙДЕЙ

Наказ від 25.04.2022 № 32-ОД



Чернігів 2022 рік

РЕЦЕНЗІЯ

на освітньо-професійну програму
рівня фахової передвищої освіти фаховий молодший бакалавр
за спеціальністю 071 Облік і оподаткування
галузі знань 07 Управління та адміністрування
ВСП «Чернігівського фахового коледжу інженерії та дизайну Київського
національного університету технологій та дизайну»

Рецензована освітньо-професійна програма розроблена спеціалістами циклової комісії обліково-аналітичних та економічних дисциплін ВСП «Чернігівського фахового коледжу інженерії та дизайну Київського національного університету технологій та дизайну»

Зміст ОПП вказує, що в її основі закладено інтегровану підготовку фахових молодших бакалаврів, що поєднує чітку практичну спрямованість навчання щодо бухгалтерського обліку та фінансового обліку, обліку у бюджетних установах, системи оподаткування, економічного аналізу, аудиту, інформаційних систем і технологій в обліку, звітності суб'єктів господарювання України різних форм власності та організаційно-правових форм. Освітньо-професійна програма містить освітні компоненти, що формують загальні та спеціальні компетентності, які мають практичне спрямування.

Перелік компонентів освітньо-професійної програми відповідають їх змістовому навантаженню та теоретико-методологічному трактуванню. Визначено перелік обов'язкових компонентів та компонентів за вільним вибором студентів. Заслугує на позитивну оцінку вибудована логічна послідовність вивчення дисциплін, проведення аудиторних навчальних занять та їх обсяг, обґрунтована кількість годин, відведених на самостійну роботу, форми проведення підсумкового контролю, навчальної і технологічної практик.

До переваг ОПП, наданої на рецензування варто віднести максимальне врахування вимог роботодавців до переліку дисциплін, що дозволяють забезпечити компетентності випускників. Позитивним є розширення вибіркової компоненти ОПП, яка забезпечує свідомий вибір, враховуючи потреби ринку.

Представлена на рецензування освітньо-професійна програма є збалансованою і логічною за структурою. Її реалізація дозволить здійснити якісну підготовку фахових молодших бакалаврів за спеціальністю 071 Облік і оподаткування галузі знань 07 Управління та адміністрування і може бути рекомендована для практичного використання.

Рецензент:
Головний бухгалтер
ТОВ «Чернігівводна Плюс»



Людмила ЛЮШЕНКО

РЕЦЕНЗІЯ
на освітньо-професійну програму
рівня фахової передвищої освіти фаховий молодший бакалавр
за спеціальністю 071 Облік і оподаткування
галузі знань 07 Управління та адміністрування
ВСП «Чернігівського фахового коледжу інженерії та дизайну Київського
національного університету технологій та дизайну»

Трансформаційні зміни в економіці України зумовлюють зростання впливу освіти на підвищення якості трудових ресурсів та їх здатність вчасно адаптуватись до нових ринкових вимог.

Саме тому розвиток освіти та її вдосконалення є важливою передумовою подолання негативних кризових ситуацій в економіці і суспільстві в цілому. Основним завданням освіти закладів є підготовка кваліфікованих фахівців з високим інтелектуальним потенціалом, розвинутими фаховими компетенціями, здатними до самореалізації та розвитку.

Освітньо-професійна програма розроблена з урахуванням вимог ринку праці та дозволяє забезпечити якісну фахову теоретичну та практичну підготовку фахового молодшого бакалавра на належному рівні.

У програмі раціонально поєднані теоретичне і практичне навчання. У ній визначені загальна інформація, мета, характеристика освітньо-професійної програми, придатність випускників до працевлаштування та подальшого навчання, викладання та оцінювання, програмні компетентності, які формуються в процесі навчання, ресурсне забезпечення реалізації програми.

Компоненти освітньо-професійної програми є обов'язкові та вільного вибору студентів, які покликані формувати загальні та спеціальні компетентності відповідно до запропонованої програми.

Послідовність вивчення дисциплін, перелік та обсяг обов'язкових компонент та компонент вільного вибору студентів відповідають структурно-логічній схемі підготовки фахового молодшого бакалавра зі спеціальності 071 Облік і оподаткування і покликані сприяти забезпеченню відповідності програмних результатів навчання.

Позитивним є наявність передбачених освітньою програмою дисциплін, які дають можливість поглибити знання податкової системи, обліку за допомогою сучасних інформаційних технологій, що сприяє конкурентоспроможності випускників.

Освітньо-професійну програму доцільно рекомендувати до використання при підготовці студентів спеціальності 071 Облік і оподаткування галузі знань 07 Управління та адміністрування.

Рецензент:
Головний бухгалтер
ПП «Домашній текстиль»



Людмила КОЗАК

Лист погодження
освітньо-професійної програми

Освітньо-професійну програму Бухгалтерський облік спеціальності 071 Облік і оподаткування галузь знань 07 Управління та адміністрування розроблено і схвалено на засіданні циклової комісії обліково-аналітичних та економічних дисциплін (протокол від 05.04.2022 №9), педагогічною радою (протокол від 20.04.2022 №6).

Погоджено

Головний бухгалтер
ТОВ «Чернігівводна Плюс»



Людмила ІЛЮШЕНКО

Погоджено

Головний бухгалтер
ПП «Домашній текстиль»



Людмила КОЗАК

ПЕРЕДМОВА

Освітньо-професійну програму Бухгалтерський облік розроблено на основі Стандарту фахової передвищої освіти, затвердженого наказом Міністерства освіти і науки України від 22.06.2021 № 689 освітньо-професійного ступеня фаховий молодший бакалавр, галузь знань 07 Управління та адміністрування, спеціальність 071 Облік і оподаткування, введеного в дію з 2021/2022 навчального року, цикловою комісією обліково-аналітичних та економічних дисциплін ВСП «Чернігівський фаховий коледж інженерії та дизайну Київського національного університету технологій та дизайну».

URL:<https://mon.gov.ua/ua/osvita/fahova-peredvisha-osvita/sector-fahovoyi-peredvishoyi-osviti/zatverdzeni-standarti>

Вводиться вперше з 01 вересня 2022 року.

Освітньо-професійна програма розроблена робочою групою у складі:

РЕНСЬКА Ірина Володимирівна, спеціаліст вищої категорії, викладач-методист, голова циклової комісії обліково-аналітичних та економічних дисциплін ВСП «Чернігівський фаховий коледж інженерії та дизайну Київського національного університету технологій та дизайну» - керівник.

ПОМАЗНА Олена Борисівна, спеціаліст вищої категорії, викладач циклової комісії обліково-аналітичних та економічних дисциплін ВСП «Чернігівський фаховий коледж інженерії та дизайну Київського національного університету технологій та дизайну».

БЕШУН Лідія Володимирівна, викладач циклової комісії обліково-аналітичних та економічних дисциплін ВСП «Чернігівський фаховий коледж інженерії та дизайну Київського національного університету технологій та дизайну».

КРИЖАНІВСЬКА Вікторія Вікторівна, студентка групи БОД-120,221 ВСП «Чернігівський фаховий коледж інженерії та дизайну Київського національного університету технологій та дизайну».

АНОПРІЄНКО Аліна Сергіївна, студентка групи БОД-120,221 ВСП «Чернігівський фаховий коледж інженерії та дизайну Київського національного університету технологій та дизайну».

Рецензії-відгуки зовнішніх стейкхолдерів:

ЛЮШЕНКО Людмила Володимирівна, головний бухгалтер ТОВ «Чернігіввова Плюс».

КОЗАК Людмила Миколаївна, головний бухгалтер ПП «Домашній текстиль».

1. Опис освітньо-професійної програми Бухгалтерський облік зі спеціальності 071 Облік і оподаткування галузі знань 07 Управління та адміністрування

1 - Загальна інформація	
Повна назва закладу фахової передвищої освіти	Відокремлений структурний підрозділ «Чернігівський фаховий коледж інженерії та дизайну Київського національного університету технологій та дизайну»
Освітньо-професійний ступінь	Фаховий молодший бакалавр
Освітня кваліфікація	Фаховий молодший бакалавр з бухгалтерського обліку
Професійна кваліфікація	-
Кваліфікація в дипломі	Освітньо-професійний ступінь – фаховий молодший бакалавр; Спеціальність – Облік і оподаткування; Освітньо-професійна програма – Бухгалтерський облік.
Рівень кваліфікації згідно з Національною рамкою кваліфікації	Освітньо-професійний ступінь фахового молодшого бакалавра відповідає 5 рівню Національної рамки кваліфікації
Офіційна назва освітньо-професійної програми	Бухгалтерський облік
Обсяг кредитів ЄКТС, необхідний для здобуття ступеня фахового молодшого бакалавра	120 кредитів ЄКТС, термін навчання за денною формою – 1 рік 10 місяців (2 роки 10 місяців)
Наявність акредитації	ДСЯО, ID 11313, ДС №002615, 10.06.2022
Термін дії освітньо-професійної програми	01.07.2025
Вимоги до осіб, які можуть розпочати навчання	<ul style="list-style-type: none"> - Базова середня освіта (з одночасним виконанням освітньої програми профільної середньої освіти, тривалість здобуття якої становить два роки). - Повна загальна середня освіта (профільна середня освіта). - Професійна (професійно-технічна) освіта – 4121 Калькулятор, 4211 Контролер-касир, 4212 Касир, 4131 Агент з постачання, 4115 Секретар керівника (організації, підприємства, установи), 4112 Оператор комп'ютерного набору, 4222 Адміністратор, 5220 Продавець, 5230 Продавець (з лотка, на ринку).

	<ul style="list-style-type: none"> - Фахова передвища освіта. - Вища освіта.
Мова викладання	Українська
Інтернет-адреса постійного розміщення ОПП	http://chpek.com.ua/
2 – Мета освітньо-професійної програми	
Підготовка кваліфікованих фахівців у сфері обліку і оподаткування; надання базових знань з обліку та оподаткування шляхом проведення теоретичного та практичного навчання.	
3 – Характеристика освітньо-професійної програми	
Предметна область	<p>Об’єкт вивчення та/або діяльності: теоретичні, методичні, організаційні та практичні засади обліку, контролю та аналізу діяльності суб’єктів господарювання та їх оподаткування.</p> <p>Цілі навчання: підготовка фахівців, здатних розв’язувати типові спеціалізовані задачі та практичні проблеми у сфері обліку та оподаткування або у процесі навчання.</p> <p>Теоретичний зміст предметної області: поняття, категорії, теорії і концепції обліку, аналізу, контролю, оподаткування.</p> <p>Методи, методики та технології: загальнонаукові та спеціальні методи, методики, процедури організації і здійснення обліку, аналізу, контролю та оподаткування.</p> <p>Інструменти та обладнання: сучасні інформаційні системи і комп’ютерні технології, стандартні, спеціальні й галузеві пакети прикладних програм обліку, аналізу, контролю, оподаткування.</p>
4 – Придатність випускників до працевлаштування та подальшого навчання	
Придатність до працевлаштування	<p>Фаховий молодший бакалавр підготовлений до виконання робіт в галузі економіки за Національним класифікатором України «Класифікація видів економічної діяльності ДК 009:2010», затвердженим і введеним в дію наказом Держспоживстандарту України від 11.10.2010 № 457 (зі змінами)</p> <p>Секція М</p> <p>Розділ 69 Діяльність у сфері права та бухгалтерського обліку.</p>

	<p>Група 69.2 Діяльність у сфері бухгалтерського обліку й аудиту; консультування з питань оподаткування.</p> <p>Клас 69.20 Діяльність у сфері бухгалтерського обліку й аудиту; консультування з питань оподаткування.</p> <p>Фаховий молодший бакалавр здатний займати первинні посади (орієнтовані) до професійних назв робіт за Національним класифікатором України «Класифікатор професій ДК 003:2010» затверджено і надано чинності наказом Держспоживстандарту України від 28.07.2010 № 327 (зі змінами) 3433 Бухгалтер.</p>
Академічні права випускників	<p>Продовження навчання за початковим рівнем (короткий цикл) або першим (бакалаврський) рівнем вищої освіти.</p> <p>Набуття додаткових кваліфікацій в системі освіти дорослих, у тому числі післядипломної освіти.</p>
5 – Викладання та оцінювання	
Викладання та навчання	<p>Підходи до освітнього процесу: студоцентрований, проблемно-орієнтований, компетентнісний. Форми організації освітнього процесу: лекції, практичні та семінарські заняття, лабораторні роботи, самостійна робота, консультації, індивідуальна робота, курсові роботи, навчальна, технологічна практики.</p> <p>Освітні технології: пояснювально-ілюстративні, проблемні, інтерактивні, проектні, самонавчання, ситуативні, позиційне та контекстне навчання, технологія співпраці, елементи дистанційного навчання.</p>
Оцінювання	<p>Основні методи оцінювання, що забезпечують вимірювання результатів навчання за ОПП: контрольні роботи; захист лабораторних та практичних робіт; екзамени; захист курсових робіт; захист звітів з практик, поточний контроль; іспит.</p> <p>Атестація – кваліфікаційний іспит.</p> <p>Оцінювання навчальних досягнень здобувачів фахової передвищої освіти здійснюється за 4-бальною шкалою</p>

	(«відмінно», «добре», «задовільно», «незадовільно»).
6 – Перелік компетентностей випускника	
Інтегральна компетентність	Рівень фахової передвищої освіти відповідає п'ятому рівню Національної рамки кваліфікації і передбачає здатність вирішувати типові спеціалізовані задачі та практичні проблеми у сфері обліку та оподаткування або у процесі навчання, що вимагає застосування положень і методів економічних наук та може характеризуватися певною невизначеністю умов; нести відповідальність за результати своєї діяльності; здійснювати контроль інших осіб у визначених ситуаціях.
Загальні компетентності	<p>ЗК 1. Здатність реалізувати свої права і обов'язки як члена суспільства, усвідомлювати цінності громадянського (вільного демократичного) суспільства та необхідність його сталого розвитку, верховенства права, прав і свобод людини і громадянина в Україні.</p> <p>ЗК 2. Здатність зберігати та примножувати моральні, культурні, наукові цінності і досягнення суспільства на основі розуміння історії та закономірностей розвитку предметної області, її місця у загальній системі знань про природу і суспільство та у розвитку суспільства, техніки і технологій, використовувати різні види та форми рухової активності для активного відпочинку та ведення здорового способу життя.</p> <p>ЗК 3. Здатність спілкуватися державною мовою як усно, так і письмово.</p> <p>ЗК 4. Здатність спілкуватися іноземною мовою.</p> <p>ЗК 5. Здатність до пошуку, оброблення та аналізу інформації з різних джерел.</p> <p>ЗК 6. Здатність застосовувати знання у практичних ситуаціях.</p>

	<p>ЗК 7. Знання та розуміння предметної області та розуміння професійної діяльності.</p> <p>ЗК 8. Здатність використовувати інформаційні та комунікаційні технології.</p>
<p>Спеціальні компетенції</p>	<p>СК 1. Здатність аналізувати економічні події та явища з огляду на сучасні теоретичні та методичні основи обліку і оподаткування.</p> <p>СК 2. Здатність використовувати математичний інструментарій для розв'язання прикладних економічних та оптимізаційних завдань в сфері обліку і оподаткування.</p> <p>СК 3. Здатність відображати інформацію про господарські операції суб'єктів господарювання в обліку, їх систематизувати, узагальнювати у звітності й інтерпретувати для задоволення інформаційних потреб осіб, які ухвалюють управлінські рішення.</p> <p>СК 4. Здатність застосовувати норми права та податкового законодавства України у практичній діяльності суб'єктів господарювання.</p> <p>СК 5. Здатність оцінювати результати господарської діяльності підприємств на основі знань сучасних методик аналізу.</p> <p>СК 6. Здатність здійснювати обліково-аналітичні процедури із застосуванням спеціалізованих програмних засобів і комп'ютерних технологій.</p> <p>СК 7. Здатність перевіряти законність, достовірність, економічну доцільність господарських і фінансових операцій з метою збереження власності, попередження порушень та зловживань.</p> <p>СК 8. Здатність використовувати методи обліку і оподаткування на підприємстві.</p> <p>СК 9. Здатність використовувати знання національних стандартів обліку.</p> <p>СК 10. Здатність демонструвати розуміння вимог щодо професійної діяльності, зумовлених необхідністю забезпечення сталого розвитку України, її зміцнення як демократичної, соціальної, правової держави.</p>

	<p>СК 11. Здатність організувати власну професійну діяльність, застосовувати знання для розв'язання практичних ситуацій, ухвалювати рішення відповідно до законодавства.</p> <p>СК 12. Здатність застосовувати етичні принципи під час виконання професійних обов'язків.</p>
<p>7 – Зміст підготовки здобувачів фахової передвищої освіти, сформульований у термінах результатів навчання</p>	
	<p>РН 1. Знати економічні категорії та закони для розуміння зв'язків, що існують між процесами та явищами в різних економічних системах.</p> <p>РН 2. Розуміти місце предметної області в загальній базі знань та значення облікової, податкової і статистичної систем в інформаційному забезпеченні користувачів під час розв'язання проблем сфери економічної відповідальності підприємств.</p> <p>РН 3. Визначати сутність об'єктів обліку і оподаткування для розуміння їх ролі та впливу на результати господарської діяльності.</p> <p>РН 4. Ідентифікувати джерела та розуміти методологію визначення і методи отримання облікових даних для узагальнення економічної інформації.</p> <p>РН 5. Застосовувати математичний інструментарій для розв'язання прикладних завдань у сфері обліку і оподаткування.</p> <p>РН 6. Використовувати особливості обліку і оподаткування у професійній діяльності та господарській практиці.</p> <p>РН 7. Характеризувати господарські операції та процеси, вміти документально їх оформлювати для відображення в обліку підприємств.</p> <p>РН 8. Формувати й аналізувати фінансову, податкову і статистичну звітність для визначення показників забезпеченості підприємства ресурсним потенціалом та його ефективного використання.</p> <p>РН 9. Дотримуватися вимог податкового законодавства щодо розрахунку і сплати податків, зборів, обов'язкових платежів, їх</p>

	<p>обліку та формування податкової звітності суб'єктів господарювання.</p> <p>РН 10. Формувати і надавати облікову-аналітичну інформацію для ухвалення управлінських рішень з метою підвищення ефективності бізнесу.</p> <p>РН 11. Визначати й аналізувати фінансово-економічні показники діяльності підприємства для виявлення резервів раціонального використання матеріальних, трудових і фінансових ресурсів.</p> <p>РН 12. Застосовувати спеціалізовані інформаційні системи і комп'ютерні технології для розв'язання задач з обробки даних у сфері професійної діяльності.</p> <p>РН 13. Аналізувати особливості функціонування підприємств для здійснення обліку їх господарської діяльності.</p> <p>РН 14. Використовувати нормативно-правові документи і національні стандарти для ведення бухгалтерського обліку суб'єктів господарювання.</p> <p>РН 15. Володіти державною та іноземною мовами у професійній діяльності.</p> <p>РН 16. Вміти працювати самостійно і в команді, нести професійну відповідальність за результати роботи, дотримуватися норм та стандартів професійної етики для досягнення спільної мети.</p> <p>РН 17. Дотримуватися вимог професійної діяльності, зумовлених необхідністю забезпечення економічного розвитку України.</p> <p>РН 18. Дотримуватися безпеки життєдіяльності та вживати заходів щодо збереження навколишнього середовища.</p>
8 – Ресурсне забезпечення реалізації освітньо-професійної програми	
Кадрове забезпечення	Кадрове забезпечення відповідає вимогам щодо забезпечення провадження освітньої діяльності у сфері фахової передвищої освіти (Ліцензійні умови провадження освітньої діяльності, затверджені Постановою КМУ від 31.12.2015 №1187 із змінами внесеними постановою КМУ від 24.03.2021 № 365).

	<p>До реалізації програми залучаються досвідчені педагогічні працівники відповідної кваліфікації та роботодавці.</p> <p>З метою підвищення фахового рівня всі педагогічні працівники проходять щорічно підвищення кваліфікації, стажування, самостійно обираючи форми, види, напрями та суб'єктів надання освітніх послуг з підвищення кваліфікації.</p>
Матеріально-технічне забезпечення	<p>Матеріально-технічне забезпечення дозволяє повністю забезпечити освітній процес протягом всього циклу підготовки за освітньо-професійною програмою.</p> <p>Матеріально-технічне забезпечення відповідає технологічним вимогам щодо забезпечення провадження освітньої діяльності у сфері фахової передвищої освіти (Ліцензійні умови провадження освітньої діяльності, затверджені Постановою КМУ від 31.12.2015 №1187 із змінами внесеними постановою КМУ від 24.03.2021 № 365).</p>
Інформаційне та навчально-методичне забезпечення	<p>Наявність фахових періодичних видань, офіційного веб-сайту закладу фахової передвищої освіти, освітньо-професійних програм, навчальних планів, робочих навчальних планів, робочих програм з усіх навчальних дисциплін, програм з усіх видів практичної підготовки, методичних матеріалів для проведення атестації здобувачів освіти, конспектів лекцій, планів семінарських та практичних занять, завдань для лабораторних робіт, питань, задач, завдань або кейсів для поточного та підсумкового контролю знань і вмінь, комплексних контрольних робіт, навчальних матеріалів тощо. У період дистанційного навчання основними платформами є MOODLE, ZOOM, MEET, DISCORD.</p>
Національна кредитна мобільність	<p>Кредити, отримані в інших освітніх закладах України, перезараховуються відповідно до довідки про академічну мобільність, а також за умови відповідності їх набутих компетентностям.</p>
9 - Форма атестації здобувачів фахової передвищої освіти	
Форми атестації здобувачів фахової передвищої освіти	<p>Атестація здійснюється у формі кваліфікаційного іспиту.</p>

Вимоги до кваліфікаційного іспиту	Кваліфікаційний іспит оцінювання результатів визначених стандартом та професійною програмою. передбачає навчання, освітньо-
--	---

2. Перелік освітніх компонентів і логічна послідовність їх виконання

2.1. Перелік освітніх компонентів ОПП

Код о/к	Освітні компоненти ОПП	Кількість кредитів ЄКТС	Форма підсумкового контролю
Обов'язкові освітні компоненти ОПП			
Обов'язкові освітні компоненти, що формують загальні компетентності			
ОК1	Правознавство	3	залік
ОК2	Суспільствознавство (Економічна теорія, Соціологія)	3	залік
ОК3	Культурологія	3	залік
ОК4	Безпека життєдіяльності та основи екології	3	залік
ОК5	Вища математика	3	екзамен
ОК6	Історія України	3	екзамен
ОК7	Інформаційні системи	3	залік
ОК8	Основи філософських знань	3	залік
ОК9	Фізичне виховання	5	залік
ОК10	Основи охорони праці та цивільний захист	3	екзамен
ОК11	Іноземна мова (за професійним спрямуванням)	6	екзамен
ОК12	Українська мова (за професійним спрямуванням)	3	екзамен
ОК13	Етика та психологія ділових відносин	3	залік
	Разом	44	
Обов'язкові компоненти, що формують спеціальні компетентності			
ОК14	Бухгалтерський облік	4	екзамен
ОК15	Фінанси, гроші та кредит	3	залік
ОК16	Економіка підприємства	3	екзамен
ОК17	Податкова система	4	екзамен
ОК18	Державний контроль	3	залік
ОК19	Статистика	3	залік
ОК20	Облік і звітність у бюджетних установах	5	залік екзамен
ОК21	Публічні закупівлі	3	залік
ОК22	Фінансовий облік	9	залік екзамен
ОК23	Економічний аналіз	5	залік екзамен
ОК24	Інформаційні системи і технології в обліку	5	екзамен
	Разом	47	

	Практична підготовка		
OK25	Навчальна практика	8	
OK25.1	Навчальна практика	3	залік
OK25.2	Навчальна практика	5	залік
OK26	Технологічна практика	8	залік
	Разом	16	
	Атестація здобувачів фахової передвищої освіти	1	Кваліфікаційний іспит
Загальний обсяг обов'язкових освітніх компонентів:		108	
Вибіркові освітні компоненти ОПП (за вибором здобувача фахової передвищої освіти)			
Вибірковий блок 1			
ВК1.1	Основи аудиту	3	залік
ВК1.2	Облік зовнішньоекономічної діяльності	3	залік
ВК1.3	Бухгалтерська звітність	3	залік
ВК1.4	Маркетинг	3	залік
Вибірковий блок 2			
ВК2.1	Контролінг	3	залік
ВК2.2	Міжнародні розрахунки та валютні операції	3	залік
ВК2.3	Облік у малому бізнесі	3	залік
ВК2.4	Менеджмент	3	залік
Загальний обсяг вибірових освітніх компонентів:		12	
Загальний обсяг ОПП		120	

3. Форма атестації здобувачів фахової передвищої освіти

Атестація здобувачів фахової передвищої освіти ОПП Бухгалтерський облік, спеціальності 071 Облік і оподаткування здійснюється у формі кваліфікованого іспиту. Кваліфікаційний іспит спрямований на перевірку досягнень результатів навчання, визначених стандартом та ОПП; включає завдання з 3-х обов'язкових компонентів, що формують спеціальні компетентності: фінансовий облік, економічний аналіз, податкова система. Заклад фахової передвищої освіти на підставі рішення екзаменаційної комісії присуджує особі, яка продемонструвала відповідність результатів навчання вимогам ОПП, освітньо-професійний ступінь фахового молодшого бакалавра та присвоює кваліфікацію фаховий молодший бакалавр з бухгалтерського обліку. Особі, яка успішно виконала відповідну ОПП, видають диплом фахового молодшого бакалавра. Атестація здійснюється відкрито і публічно.

4. Вимоги до системи внутрішнього забезпечення якості фахової передвищої освіти

У коледжі функціонує система забезпечення якості освітньої діяльності та якості фахової передвищої освіти (внутрішня система забезпечення якості освіти), яка передбачає здійснення таких процедур і заходів:

1) визначає та оприлюднює політику, принципи та процедуру забезпечення якості фахової передвищої освіти, що інтегровані до загальної системи управління коледжем, узгоджені з його стратегією і передбачають залучення внутрішніх та зовнішніх зацікавлених сторін;

2) визначає і послідовно дотримується процедури розроблення освітньо-професійних програм, які забезпечують відповідність їх змісту стандартам фахової передвищої освіти (професійним стандартам – за наявності), декларованим цілям, урахування позицій зацікавлених сторін, чітко визначає кваліфікацію, що присуджується та/або присвоюється, які узгоджені з Національною рамкою кваліфікацій;

3) здійснюється за участю здобувачів освіти моніторинг та періодичний перегляд освітньо-професійних програм з метою гарантування досягнення встановлених для них цілей та їх відповідності потребам здобувачів фахової передвищої освіти і суспільства, включаючи опитування здобувачів фахової передвищої освіти;

4) забезпечує дотримання вимог правової визначеності, оприлюднює та послідовно дотримується нормативних документів закладу фахової передвищої освіти, які регулюють усі стадії підготовки здобувачів фахової передвищої освіти (прийом на навчання, організація освітнього процесу, визнання результатів навчання, переведення, відрахування, атестація тощо);

5) забезпечує релевантність, надійність, прозорість та об'єктивність оцінювання, що здійснюється у рамках освітнього процесу;

6) визначає та послідовно дотримується вимог щодо компетентності педагогічних (науково-педагогічних) працівників, застосовування чесних і прозорих правил прийняття на роботу та безперервного професійного

розвитку персоналу;

7) забезпечує необхідне фінансування освітньої та викладацької діяльності, а також адекватних та доступних освітніх ресурсів і підтримки здобувачів фахової передвищої освіти за кожною освітньо-професійною програмою;

8) забезпечує збирання, аналіз і використання відповідної інформації для ефективного управління освітньо-професійними програмами та іншою діяльністю коледжу;

9) забезпечує публічну, зрозумілу, точну, об'єктивну, своєчасну та легкодоступну інформацію про діяльність коледжу та всі освітньо-професійні програми, умови і процедури присвоєння ступеня фахової передвищої освіти та кваліфікацій;

10) забезпечує дотримання академічної доброчесності працівниками коледжу та здобувачами фахової передвищої освіти, у тому числі створення і забезпечення функціонування ефективної системи запобігання та виявлення академічного плагіату та інших порушень академічної доброчесності, притягнення порушників до академічної відповідальності;

11) періодичне проходження процедури зовнішнього забезпечення якості фахової передвищої освіти;

12) залучає здобувачів фахової передвищої освіти та роботодавців як повноправних партнерів до процедур і заходів забезпечення якості освіти;

13) забезпечує дотримання студентоорієнтованого навчання в освітньому процесі;

14) здійснює інші процедури і заходи, визначені законодавством, установчими документами коледжу або відповідно до них.

2.2. Структурно-логічна схема ОПШ

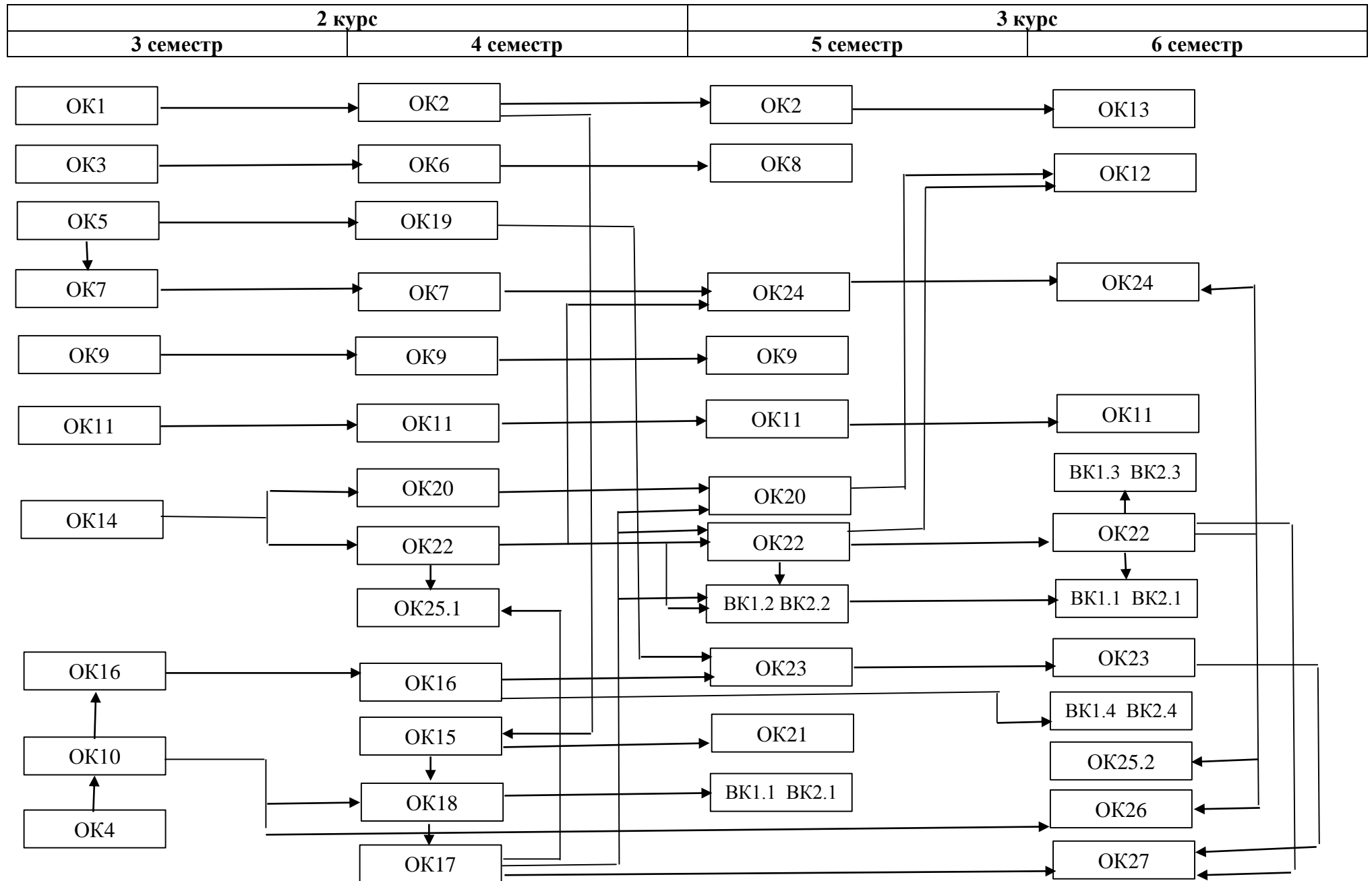

7 Матриця відповідності результатів навчання та компетентностей

Результати навчання	Компетентності																			
	Загальні Компетентності								Спеціальні Компетентності											
	ЗК1	ЗК2	ЗК3	ЗК4	ЗК5	ЗК6	ЗК7	ЗК8	СК1	СК2	СК3	СК4	СК5	СК6	СК7	СК8	СК9	СК10	СК11	СК12
PH1	+	+			+		+		+									+		
PH2					+	+	+		+		+		+	+	+	+	+			
PH3	+				+	+	+				+	+	+		+	+	+		+	
PH4					+	+	+	+	+	+	+			+		+	+			
PH5		+																		
PH6	+				+	+	+		+		+	+			+	+	+	+	+	
PH7					+	+	+				+			+		+	+	+	+	
PH8					+	+	+	+			+	+		+		+	+	+	+	
PH9	+					+	+				+				+	+		+	+	
PH10					+	+	+	+			+	+	+		+			+	+	
PH11					+	+	+		+	+	+		+			+	+	+		
PH12								+						+						
PH13					+	+	+				+	+	+			+	+	+	+	
PH14	+				+	+	+				+	+		+		+	+	+		
PH15			+	+																
PH16	+	+			+	+	+	+	+	+	+	+	+	+	+	+	+	+	+	+
PH17					+	+	+	+	+	+	+	+	+	+	+	+	+	+	+	+
PH18		+			+	+												+		

8. Перелік нормативних документів

1. Закон України «Про освіту» від 05.09.2017 № 2145-VIII.

URL: <https://zakon.rada.gov.ua/laws/show/2145-19#Text>

2. Закон України «Про фахову передвищу освіту» від 06.06.2019. № 2745-VIII

URL: <https://zakon.rada.gov.ua/laws/show/2745-19#Text>

3. Постанова Кабінету Міністрів України «Про затвердження Національної рамки кваліфікацій» від 23.11.2011 № 1341. URL: <https://zakon.rada.gov.ua/laws/show/1341-2011-%D0%BF#Text>

4. Постанова Кабінету Міністрів України «Про затвердження переліку галузей знань і спеціальностей, за якими здійснюється підготовка здобувачів вищої освіти» від 29.04.2015 № 266.

URL: <https://zakon.rada.gov.ua/laws/show/ru/266-2015-%D0%BF#Text>

5. Розпорядження Кабінету Міністрів України «Про схвалення Концепції розвитку громадянської освіти в Україні» від 03.10.2018 № 710-р.

URL: <https://zakon.rada.gov.ua/laws/show/710-2018-%D1%80#Text>

6. Наказ Міністерства освіти і науки України «Про затвердження Методичних рекомендацій щодо розроблення стандартів фахової передвищої освіти» від 13.07.2020 № 918.

URL: <https://mon.gov.ua/storage/app/uploads/public/5f0/d5d/48d/5f0d5d48d9657591717806.pdf>

7. Наказ Міністерства освіти і науки України «Про затвердження стандарту фахової передвищої освіти зі спеціальності 071 Облік і оподаткування освітньо-професійного ступеня «фаховий молодший бакалавр» від 22.06.2021 № 689

URL: <https://mon.gov.ua/ua/osvita/fahova-peredvisha-osvita/sektor-fahovoyi-peredvishoyi-osviti/zatverdzeni-standarti>

8. Наказ Міністерства освіти і науки України від 01.06.2018 № 570 «Про затвердження типової освітньої програми профільної середньої освіти закладів освіти, що здійснюють підготовку молодших спеціалістів на основі базової загальної середньої освіти»

URL: <https://mon.gov.ua/ua/npa/pro-zatverdzhennya-tipovoyi-osvitnoyi-programi-profilnoyi-serednoyi-osviti-zakladiv-osviti-sho-zdijsnyuyut-pidgotovku-molodshih-specialistiv-na-osnovi-bazovoyi-zagalnoyi-serednoyi-osviti>.